

## 入札公告

条件付一般競争入札を施行するので、地方自治法施行令（昭和22年政令第16号）第167条の6の規定に基づき、下記により公告する。

令和元年（2019年）7月16日

下関市上下水道事業管理者  
上下水道局長 松崎 淳志

- 1 件名  
使用水量のお知らせ（営2007） 1式
- 2 納入場所  
別紙「仕様書」のとおり
- 3 仕様等  
別紙「仕様書」のとおり
- 4 納入期限  
別紙「仕様書」のとおり
- 5 入札条件  
本物品の入札に参加できる者は、次に掲げる要件のいずれにも該当する者とする。
  - (1) 地方自治法施行令（昭和22年政令第16号）第167条の4の規定に該当しないこと。
  - (2) 下関市物品・役務競争入札参加有資格者名簿で業種（中分類）の「印刷・製本」中、営業品目（小分類）の「フォーム印刷」に登録されていること。
  - (3) この公告の日から本物品の入札の日までの間に、下関市競争入札参加有資格者指名停止等措置要綱に基づく指名停止の措置（以下「指名停止措置」という。）を受けていないこと。
  - (4) 会社更生法（平成14年法律第154号）に基づく更生手続開始の申立て又は民事再生法（平成11年法律第225号）に基づく再生手続開始の申立てがなされている者（民事再生法に基づく再生計画の認可決定を受

け、かつその取消しの決定を受けていない者を除く。) でないこと。

(5) 入札に参加しようとする者の間に資本関係又は人的関係がないこと。

## 6 申請方法

下関市上下水道局物品購入に係る条件付一般競争入札実施要領に定める入札参加資格確認申請書(物品購入)(様式第1号)をファクシミリを使用して申請すること。(FAX 番号083-231-3338)

## 7 申請書提出期限

令和元年7月16日(火)午前9時から

令和元年7月22日(月)午後5時まで

## 8 入札参加資格の決定

入札参加資格の審査結果は、令和元年7月23日(火)までにファクシミリにより通知する。承認の通知を受けた者は、入札参加資格があるものとする。

## 9 質問の方法

ファクシミリによること。(FAX 番号083-231-3338)

質問の期限は、令和元年7月24日(水)午後5時までとする。

質問の回答は、後日速やかに入札参加者全員に回答する。

## 10 契約条項を示す場所及び日時

### (1) 契約条項を示す場所

下関市上下水道局経営管理課

### (2) 日時

令和元年7月16日(火)午前9時から

令和元年7月22日(月)午後5時まで

## 11 入札日時等

(1) 入札日時 令和元年7月26日(金)午前9時30分

(2) 入札場所 下関市上下水道局 入札室

## 12 入札保証金

下関市上下水道局会計規程による。ただし、納付が必要である者については、後日通知する。

## 13 契約保証金

下関市上下水道局会計規程による。ただし、下関市上下水道局会計規程第193条の規定に該当する場合は免除とする。

#### 14 入札書に記載する金額

落札に当たっては、入札書に記載された金額に当該金額の100分の8に相当する額を加算した金額をもって落札価格とするので、入札者は消費税及び地方消費税に係る課税事業者であるか免税事業者であるかを問わず、契約希望金額（消費税及び地方消費税相当額を含んだ金額）の108分の100に相当する金額を記載すること。

#### 15 その他

- (1) 入札参加申請を行った者のうち、入札参加資格がないと認められた者は、その通知を受けた日の翌日（休日の場合はその翌日）までに書面を下関市上下水道局経営管理課に持参することにより、その理由について説明を求められることができる。
- (2) (1)に対する回答は、説明を求めた者に対し、速やかに回答する。
- (3) 入札に参加する者に必要な資格の無い者のした入札及び下関市上下水道局物品購入契約に係る入札心得等入札に関する条件に違反した入札は無効とする。
- (4) 入札参加者が入札日までに入札条件を満たさなくなったときは、その者のした入札は無効とする。
- (5) 入札において、事故が起きたときや不正な行為があると認めるときは、入札を中止し、又は延期する場合がある。
- (6) 落札者が、契約までに入札条件を満たさなくなったとき、又は指名停止措置を受けたときは落札決定を取り消し、契約を行わないものとする。
- (7) 初度入札において落札候補者がいない場合は、再度入札を行う。再度入札は、2回までとする。
- (8) 入札書等の契約に関する書類の作成に当たっては、記載した文字等を容易に消去することのできる筆記用具（消せるボールペン等）は使用しないこと。

電算帳票用

※購入(修繕)伺書の明細・規格欄と同じ記入をすること

帳票名	使用水量のお知らせ(営2007)				数量	7,600 巻	
サイズ	T(たて) ( 80 ) mm		Y(よこ) × ( 150 ) mm				
1 枚目	紙質	感熱記録紙(ロール紙)別添3参照		紙厚	65 μm		
	印刷	片面	( )色	○ 両面	表( 3 )色/裏( 2 )色		
2 枚目	紙質			紙厚			
	印刷	片面	( )色	両面	表( )色/裏( )色		
3 枚目	紙質			紙厚			
	印刷	片面	( )色	両面	表( )色/裏( )色		
4 枚目	紙質			紙厚			
	印刷	片面	( )色	両面	表( )色/裏( )色		
加工	ミシン	○	( 1 )工数 × ( 1 )枚				
	ジャンプミシン		( )工数 × ( )枚				
	コーナーカット		( )工数 × ( )枚				
	パンチ(穴)		( )工数 × ( )枚				
	コレート(のり)		( )工数 × ( )枚				
	紙ホッチキス		( )工数 × ( )枚				
	ドライシーラー		( )面	*両面は2面と記入			
	カーボン		( )枚				
	減感		( )枚				
	断裁						
	折り		2つ折り	3つ折り	その他 ( )		
	ナンバー(一般)		( ) ~ ( )				
	ナンバー(OCR)		( ) ~ ( )				
	表紙・製本		( )枚(部)	/ 冊		*ホッチキス等により冊子の状態にしたい場合に記入	
イラスト等	○ 有					無	
	※「有」の場合は別紙「写真・イラスト等の提供方法について」を添付すること。また原稿にはどのイラスト等が入るか番号等つけて識別できるようにすること。						
原稿	○ 紙					データ	
	「データ」の場合	すべてデータで作成		一部データで作成 ※紙原稿の部分をその他欄に記入すること。			
	「データ」部分について	作成したソフト	( )				
		提供の方法	CD	( )枚	その他 ( ) ( ) 枚		
紙質に採用する仕様	再生紙を	使用する		使用しない	○ 問わない		
	「使用する」場合	古紙含有率	( )%	( )%以上	○ 問わない		
原稿引渡し	○	落札業者決定後すぐに		原稿が確定する平成 年 月 日までに引渡し			
事前協議	○	要 担当者 ( 松岡 ) ・ 担当者所属部所 ( お客さまサービス課 )				不要	
校正	担当者 ( 松岡 ) ・ 担当者所属部所 ( お客さまサービス課 )						
その他 (納品・印刷方法等に希望がある場合に記入)	その他、感熱紙としての仕様は別添1のとおり。 詳細はお知らせ表レイアウト(別添2)のとおり(色は表が赤、青、黒の三色。裏が青、黒の二色。)。 規格については、HT80システム説明書一部抜粋(P83~P88)のとおり。(別添3) 包装は、一卷(100枚)毎にビニール包装とし感熱用紙の品質を保証し得るものとする。 納期は令和元年8月28日とし、納品場所はお客さまサービス課とする。						

用紙については、下記のいずれかの用紙を使用すること。

用紙 感熱記録用紙

三菱製紙株式会社 HA220AA

三菱製紙株式会社 AFP235

小林クリエイト株式会社 HKO-NHR2

国際チャート(株) ODT70TC-RAK

仕様

項目		規格
用紙幅	X (mm)	80 $\begin{matrix} +0 \\ -1 \end{matrix}$
外径	$\phi$ Y (mm)	40 $\begin{matrix} +0.5 \\ -2.0 \end{matrix}$
内径	$\phi$ Z (mm)	8.0 $\pm$ 0.5
巻き長さ (m)		約18.5
構造	巻き方向	外巻き
	巻き始め	フリー (折り返しなし)
	巻き終わり	フリー (シール止め, 簡単に剥がれること)
紙厚 ( $\mu$ m)		65 $\pm$ 5
白色度 (%)		80以上
発色面		外側
発色		黒
エンドマーク		無

## 使用水量のお知らせ

	m <sup>3</sup>
	円
	円

※金額には消費税相当額が含まれています。

水道料金等の振替済のお知らせ

	円
	m <sup>3</sup>

※このお知らせ票でのお支払いはできません。

参考

	m <sup>3</sup>
	m <sup>3</sup>
	m <sup>3</sup>
	m <sup>3</sup>
	m <sup>3</sup>



下関市上下水道局

裏面もご覧ください。

## お客さまへのお願い

- ・水道メータの上に車や物を置かないようにお願いします。
- ・お客さまのご不在、メータ故障等で検針できない場合、使用水量を認定させていただくことがあります。

## お問い合わせにはお客さま番号をお知らせください。

下関市上下水道局

・お客さまサービス課

※メータの検針・水量について ☎(083)231-3118

※転居・使用開始等について ☎(083)231-3117

・北部事務所

☎(083)772-2410  
(豊浦・豊北・菊川・豊田各総合支所管内)

## ご注意下さい!

上下水道局職員を装ってご家庭を訪問し、浄水器の斡旋や販売、下水道管の洗浄、水質検査などを行い、高額な料金を請求する悪質な事件が多発しています。不審に思われた時は、左記にご連絡ください。

※このお知らせ票で、料金を徴収することはありません。

5. 図面

5. -1) 図1-1 (規格及び外形寸法)

(単位: mm)

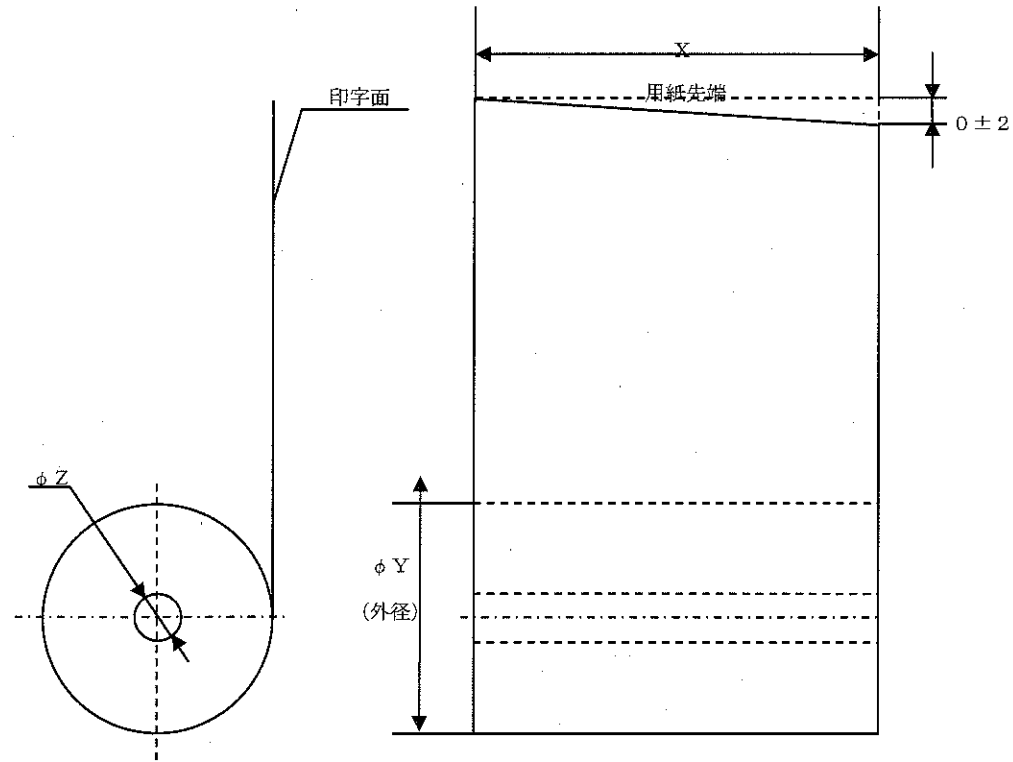

(注1) 用紙先端の水平度は、左右端の差が $\pm 2$  mm以内とする。

5. -2) 図1-2 (表面マーク印刷及びドロップアウトカラー仕様)  
(用紙表面)

(単位: mm)

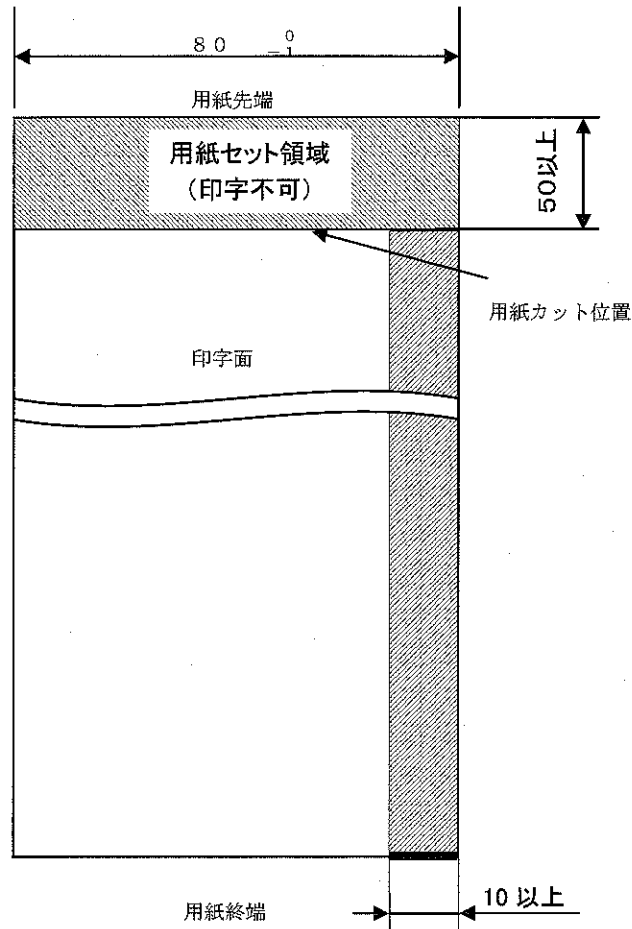

 プレ印刷禁止 (注2)

注1) 印刷色は全域にドロップアウトカラーが望ましい。



注2) 印字面右端から10mmの領域はプレ印刷禁止とします。やむを得ずプレ印刷を行う場合は、700~1000nmの波長帯の範囲で反射率が80%以上となるようインクを選んでください。

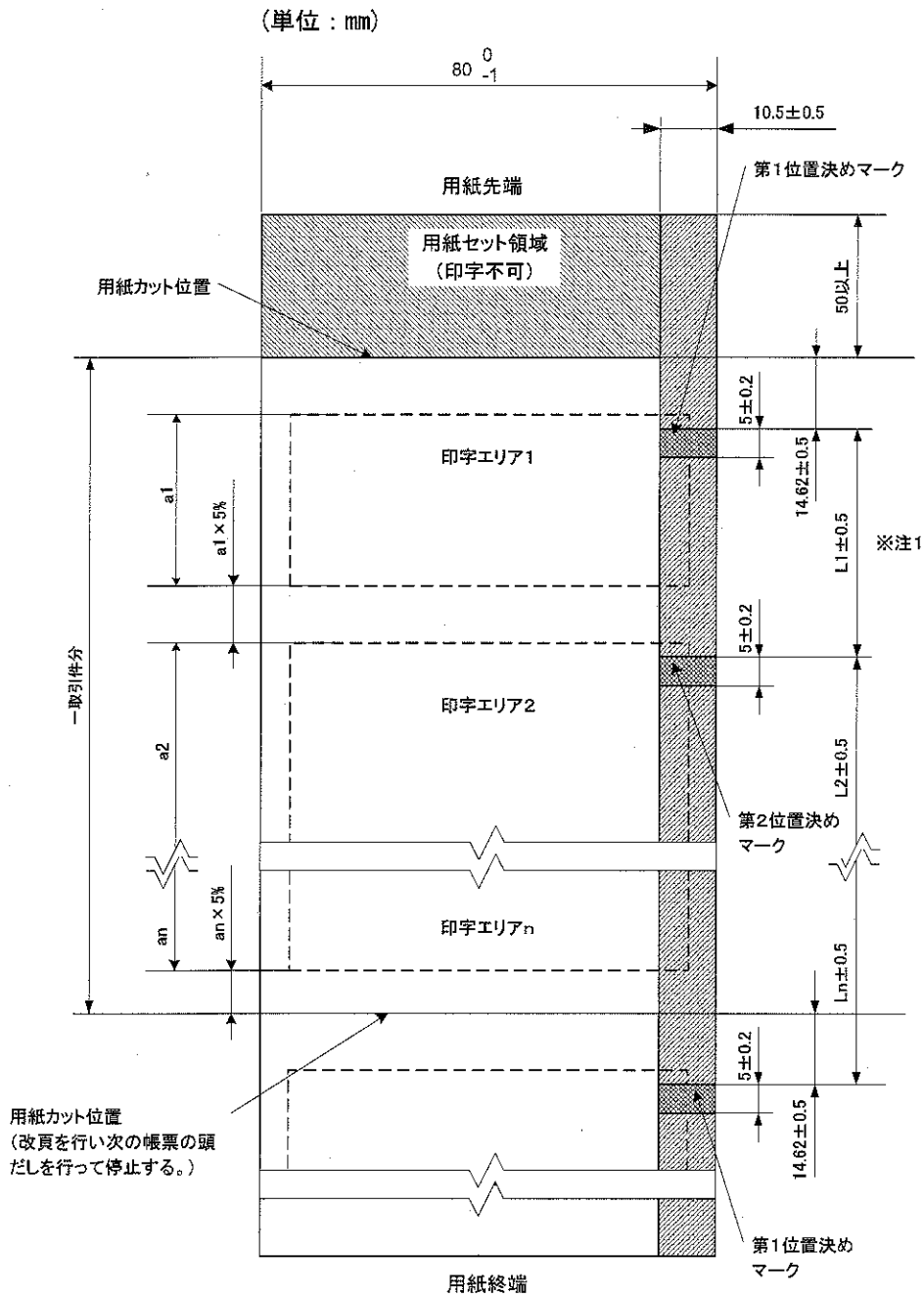

5. -3) 図1-3 (裏面マーク印刷及びドロップアウトカラー仕様)

(印字裏面)



-  PCS0.9以上 (光沢なきこと)
-  PCS0.1以下 (ドロップアウトカラー領域)
-  用紙セット領域 (印字不可)

注1) 位置決めマーク間寸法  $L_i$  ( $i=1\sim n$ ) は、貴社の仕様に従い決定します。  
搬送誤差を考慮し、搬送マージンエリアを確保すること。

$a_i$  : 印字エリア寸法 , ( $a_i \times 5\%$ ) : 搬送マージンエリア

$$L_i \geq a_i + (a_i \times 5\%) + 15\text{mm} \quad : i=1\sim n-1$$

$$L_n \geq a_n + (a_n \times 5\%) + (14.62 \pm 0.5\text{mm})$$

但し、 $L_i \geq 30\text{mm}$

用紙先端から第1帳票目の第1位置決めマーク位置までの寸法は、64.62mm以上、  
第2帳票以降は、用紙カット位置から第1位置決めマーク位置までの寸法を14.62mm  
とすること。

位置決めマーク間寸法は、搬送マージンエリアに加えて15mmのエリアを確保すること。

注2) 位置決めマークは印字裏面に印刷のこと。又マークは黒色とし、濃さは反射率7%  
以下で且PCSO.9以上とする。

注3) 位置決めマーク部上下のエッジラフネスは $\pm 0.1\text{mm}$ 以下のこと。

注4) 印刷色は全域にドロップアウトカラーが望ましい。

注5) PCS値の測定は、マクベス濃度計のDフィルタを使用すること。

注6) 位置決めマークは、寸法  $L_i$  毎に印刷のこと。その際、累積誤差は生じないこと。

注7) 印字部分にスクリーン印刷を行う場合には、帳票設計に準拠すること。

5. - 4) 図1-4 (印刷可能領域)

(印字表面)

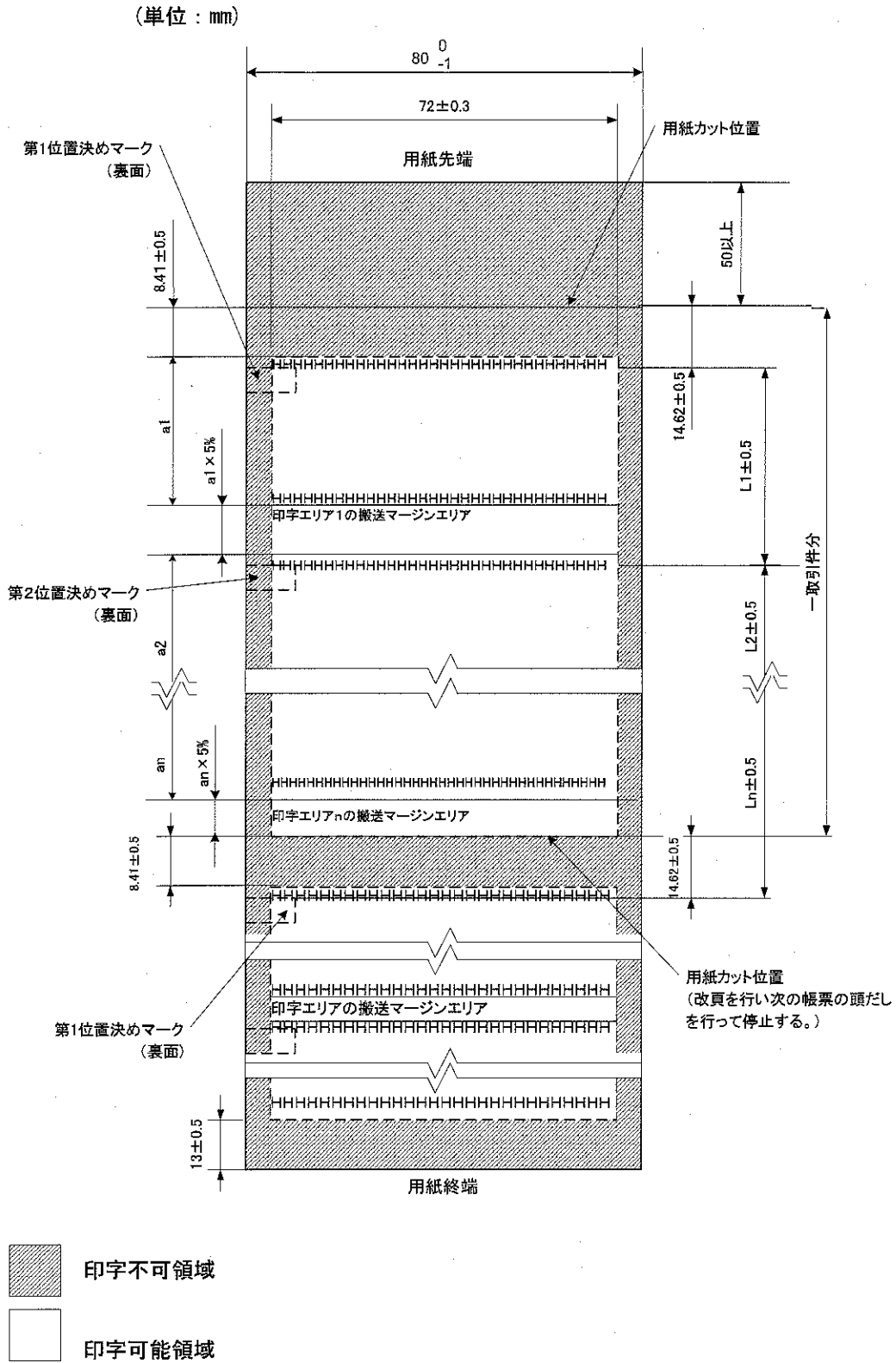

注1) 位置決めマーク間寸法 $L_i$  ( $i=1\sim n$ )は、貴社の仕様に従い決定します。  
搬送誤差を考慮し、搬送マージンエリアを確保すること。

$a_i$  : 印字エリア寸法 , ( $a_i \times 5\%$ ) : 搬送マージンエリア

$$L_i \geq a_i + (a_i \times 5\%) + 15\text{mm} \quad : i=1\sim n-1$$

$$L_n \geq a_n + (a_n \times 5\%) + (14.62 \pm 0.5\text{mm})$$

但し、 $L_i \geq 30\text{mm}$

用紙先端から第1帳票目の第1位置決めマーク位置までの寸法は、64.62mm以上、  
第2帳票以降は、用紙カット位置から第1位置決めマーク位置までの寸法を14.62mmとすること。

位置決めマーク間寸法は、搬送マージンエリアに加えて15mmのエリアを確保すること。  
印字可能領域内であってもマーク検出動作中は印字を行うことができません

写真・イラスト等の提供方法について

提 供 す る 写 真 等 に つ い て					印 刷 物 に 入 る 時 の 状 態		
	状 態	色 数	サ イ ズ	写 真 等 の 概 要	識 別 番 号	サ イ ズ	色 数
1	イラスト	単色		水道シンボルマーク		別添見本のとおり	単色
2							
3							
4							
5							
6							
7							
8							
9							
10							
11							
12							
13							
14							
15							
16							
17							
18							
19							
20							
21							
22							
23							
24							
25							
26							
27							
28							
29							
30							



## 下関市水道局

### 制作意図

限りある資源「水」一滴、一滴の水を大切に扱う理念をシンボライズ。  
包み込む手は、下関の英文頭文字《S》を同時に表現し、外円は地球環境、色彩はクリーンなイメージを持つブルーを使用。

特色・カラー指定色	オフセット用色配合
紺 DIC 2601	C 90 × M 70
青 DIC 2593	C 70 × M 40
黒 DIC	BL 100

※大日本インク、カラーガイド



下関市水道局



下関市水道局 黒

下関市水道局



下関市水道局



下関市水道局



下関市水道局



下関市水道局



下関市水道局



下関市水道局



●その他の使用バリエーション  
シンボルマークのバックに色もしくは写真等が入る場合、単色使用でバックが50%以上の場合は完全ホワイトスペースをとり、原型のまま使用する。

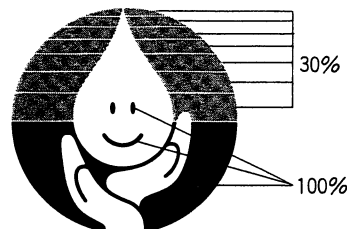

下関市水道局 100%

●単色使用  
指定色は定めませんが、上半分にアミ30%をかけてください。